

wagner

Bürowelten
heute und
morgen

Bewegung, Kreativität und Heimat



Leuchtturmprojekte

in Deutschland, Kuwait, Afrika, etc.



1976
Gründung Topstar

Kunden in
60
Ländern der Erde

1949
Ursprung
Wagner
Stuhlfabrik

450
Mitarbeiter

80%
gewerblicher
Umsatzanteil

Märkte
Office, Hotel,
Gastronomie

wagner

Agenda

1. Intro: Burra
2. Bürowelten heute
 - Grundwerte aus Mitarbeiter- und Unternehmenssicht
 - Orte von Büroarbeit
 - Bausteine moderner Bürolandschaften
 - Fazit
3. Büroideen morgen (und übermorgen)

von Burra (lat. „zottiges Gewand“,
altfrz. bure, „grober Wollstoff“)

Entstehung in den Skriptorien der Klöster von der Spätantike
bis zum Hochmittelalter (ca. 3. - 15. Jhdt.)

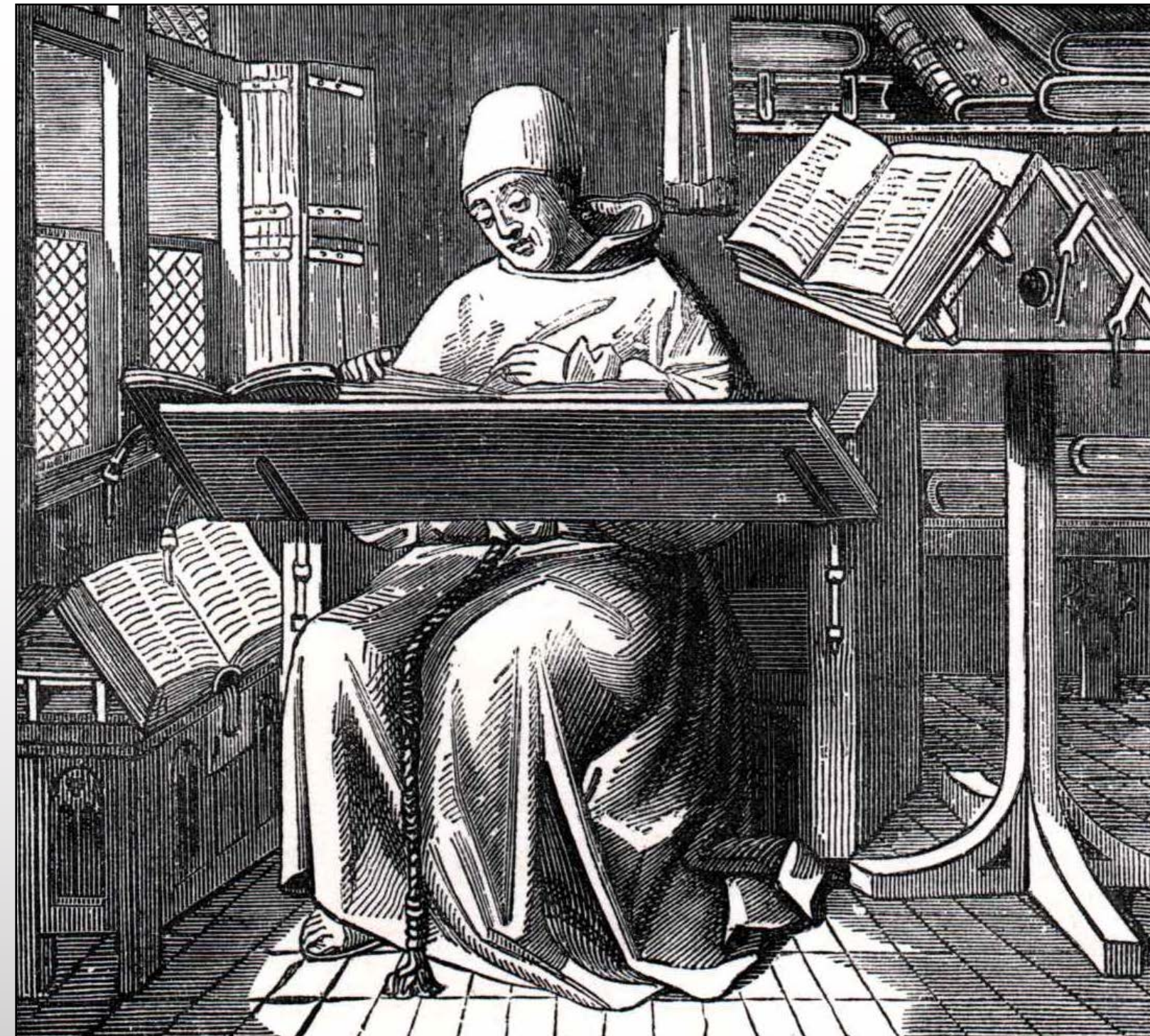

Bürowelten heute

Grundwerte

Motivation | Ideen

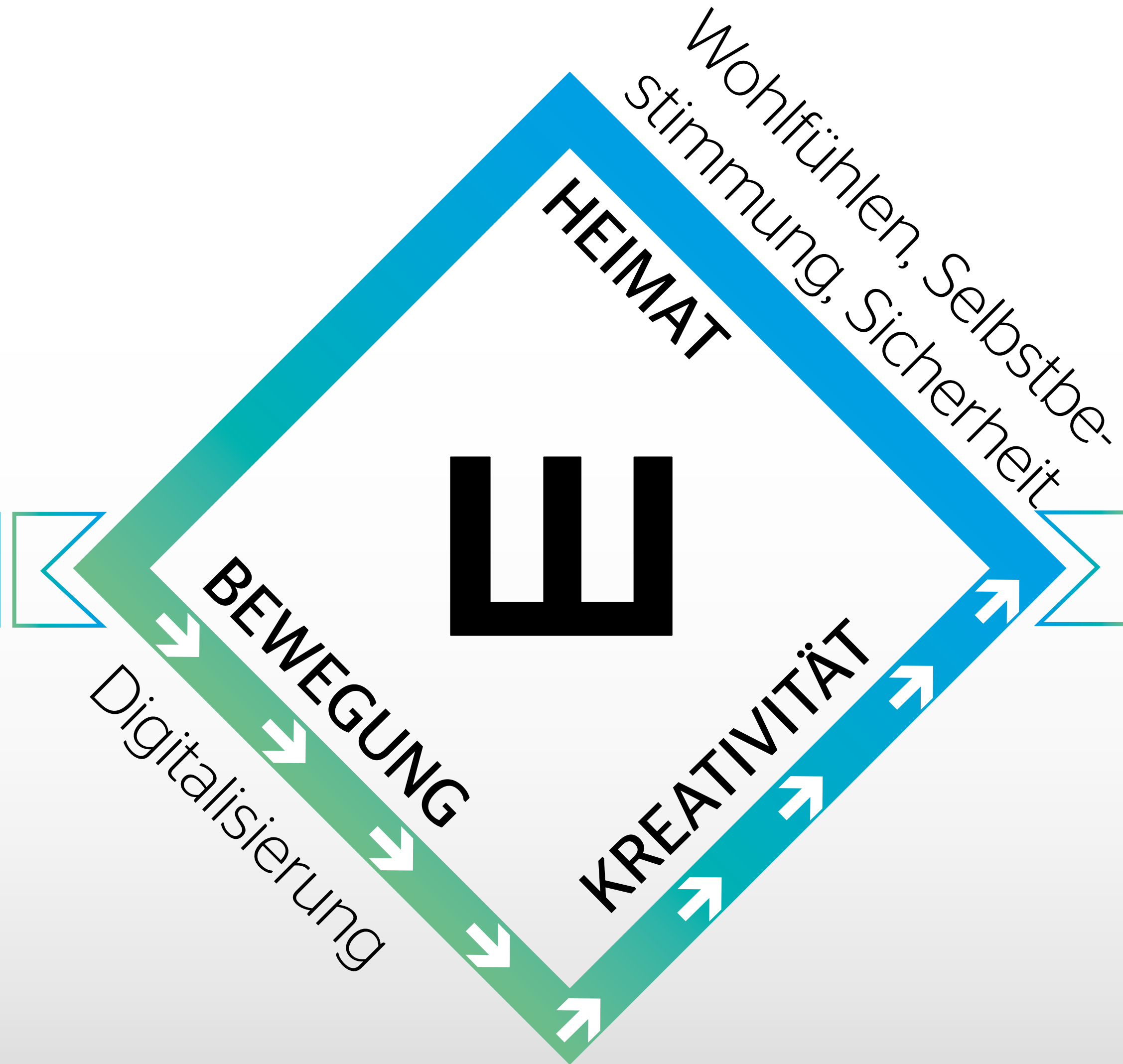

Innovation

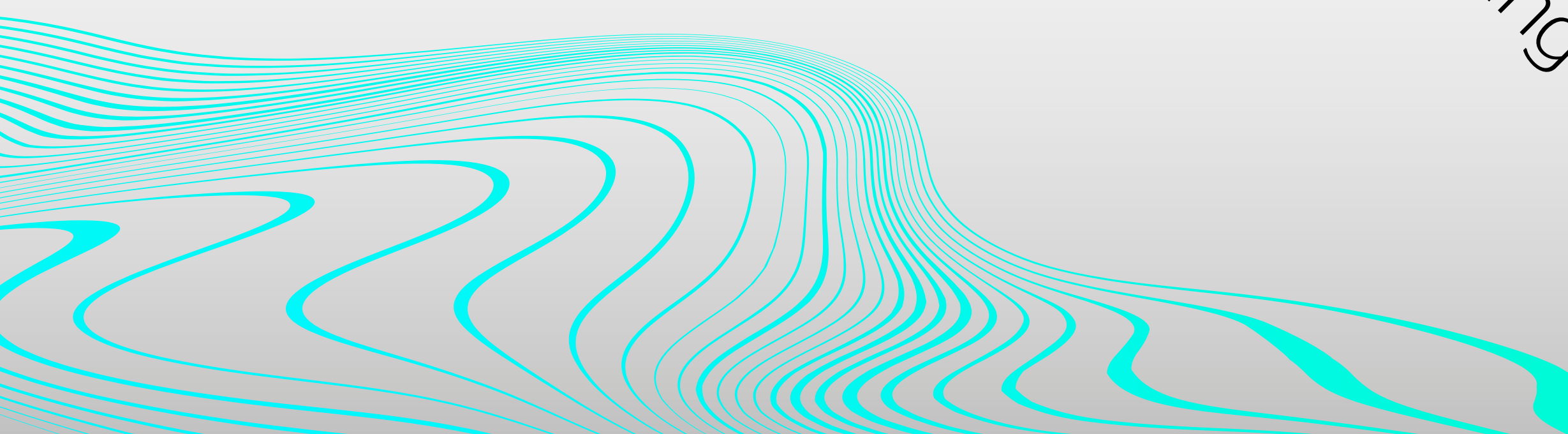

Corporate Office



Sehr wichtig für die Generation „Z“ (Jhg. 1995 - 2010)

ca. 75%

Home Office

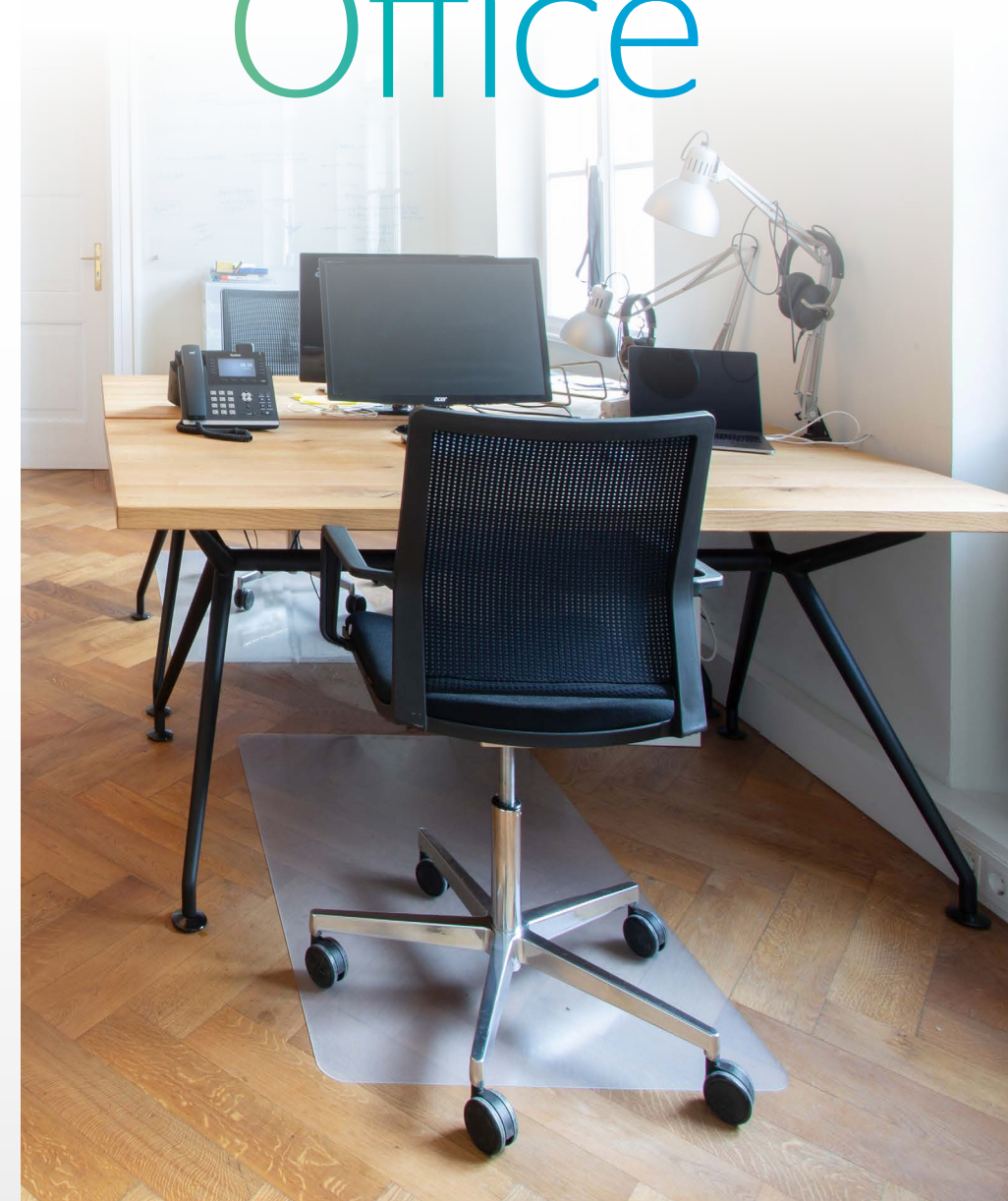

Nur temporär und für spezielle Wissensarbeit

ca. 8%

Mobile Office

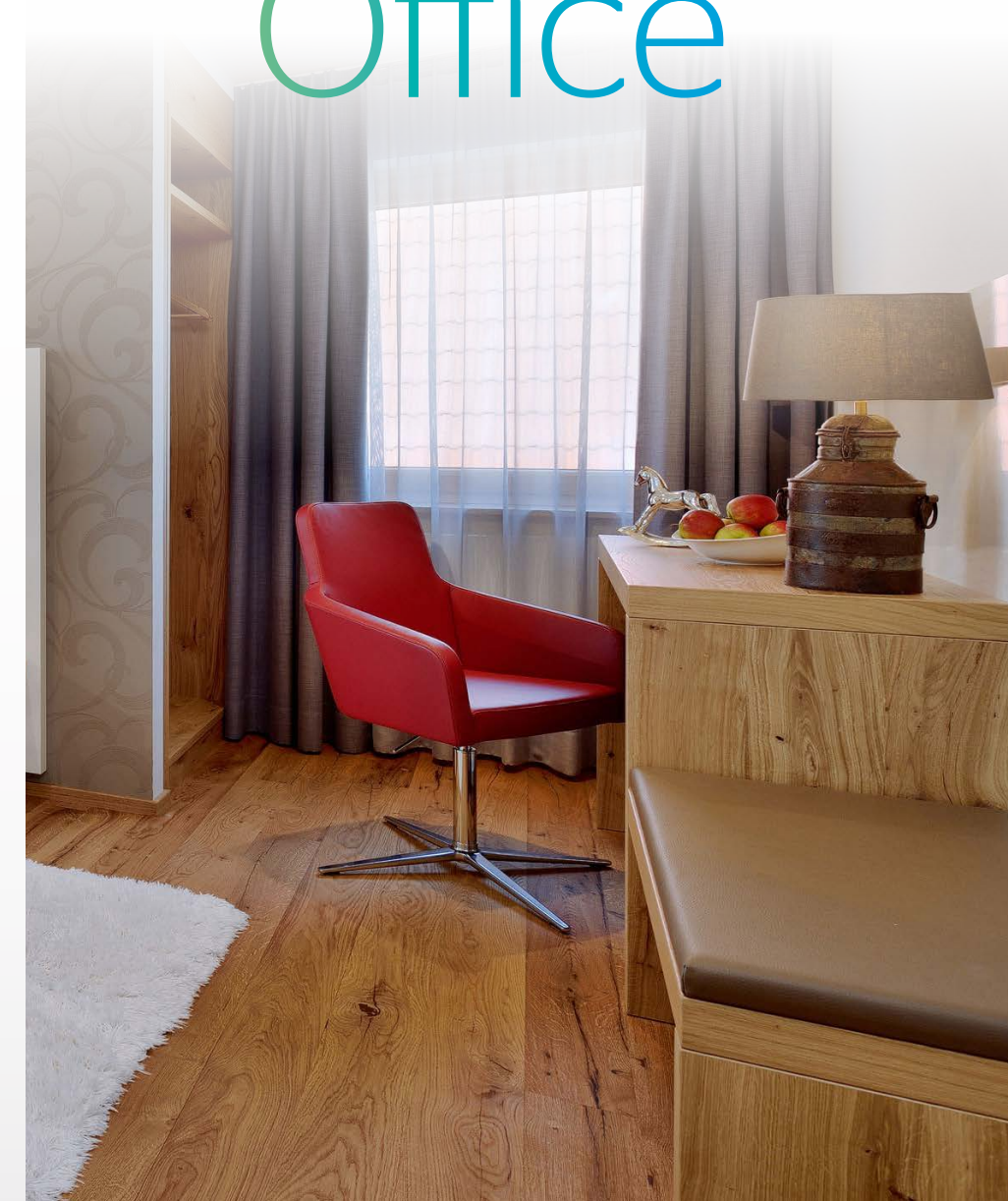

Auf Reisen, im Hotel etc.

ca. 10%

CoWorking Space



Stark steigend ca. 500 in D / ca. 45.000 Menschen

ca. 1-3%

Bürowelten heute

Bausteine

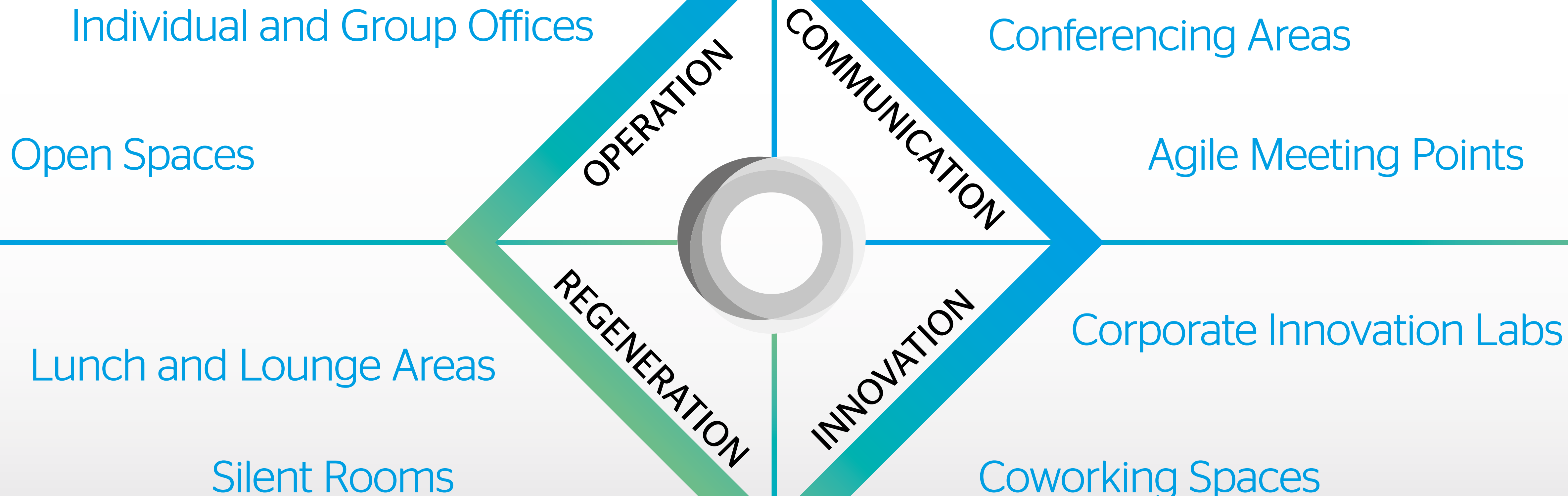

Bürowelten heute

Bausteine

#1

Open Space

wagner

A* Immobilienkongress, Augsburg - 09.05.19

Bürowelten heute

Bausteine

#2
Open Space

wagner

Am Immobilienkongress Augsburg - 09.05.19

Bürowelten heute

Bausteine

Conferencing
Areas

wagner

A³ Immobilienkongress, Augsburg - 09.05.19

Bürowelten heute

Bausteine

Lunch &
Lounge
Areas

wagner

A³ Immobilienkongress, Augsburg - 09.05.19

Bürowelten heute

Bausteine

Silent
Rooms

wagner

A: Immobilienkongress Augsburg - 090519

Bürowelten heute

Bausteine

Agile
Meeting
Points

wagner



Bürowelten heute

Bausteine

Coworking
Spaces

wagner

A³ Immobilienkongress, Augsburg - 09.05.19

Bürowelten heute

Bausteine



Corporate
Innovation
Labs



wagner

A³ Immobilienkongress, Augsburg - 09.05.19

Attribute der Bürogestaltung ca. 2020 - 2030

(Noch) Open Space als zentrale Raumform | Individuell, flexibel, modular

→ Tendenz zu mehr Ruhebereichen

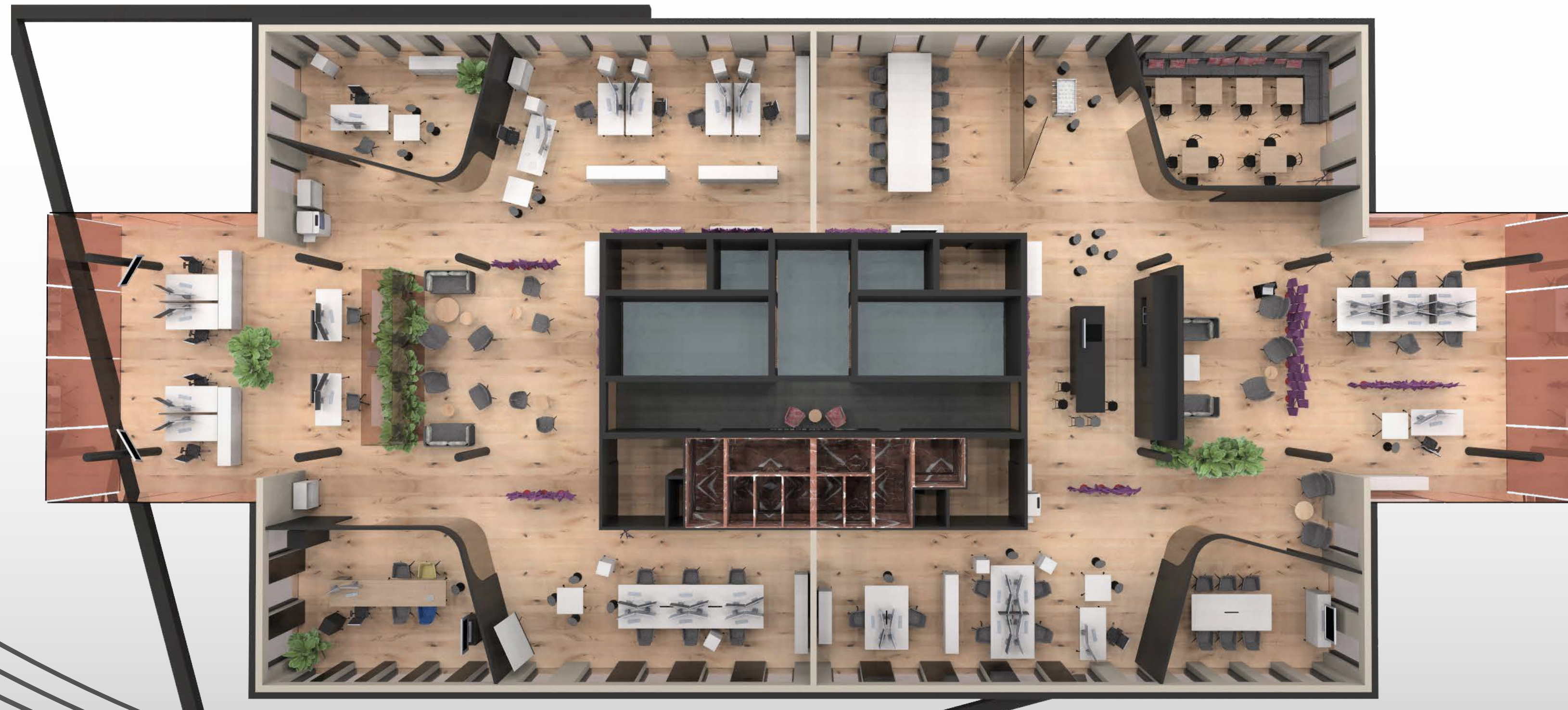

Büroideen morgen



© teamobility.de

Mobile Offices durch autonomes Fahren

wagner

A³ Immobilienkongress, Augsburg - 09.05.19

Büroideen morgen

Ein „Mitmachprojekt“ von Wissenschaft, Studierenden und Unternehmen zur (Weiter-)Entwicklung des ersten, „echten“ humanoiden Roboters der Welt - www.roboy.org

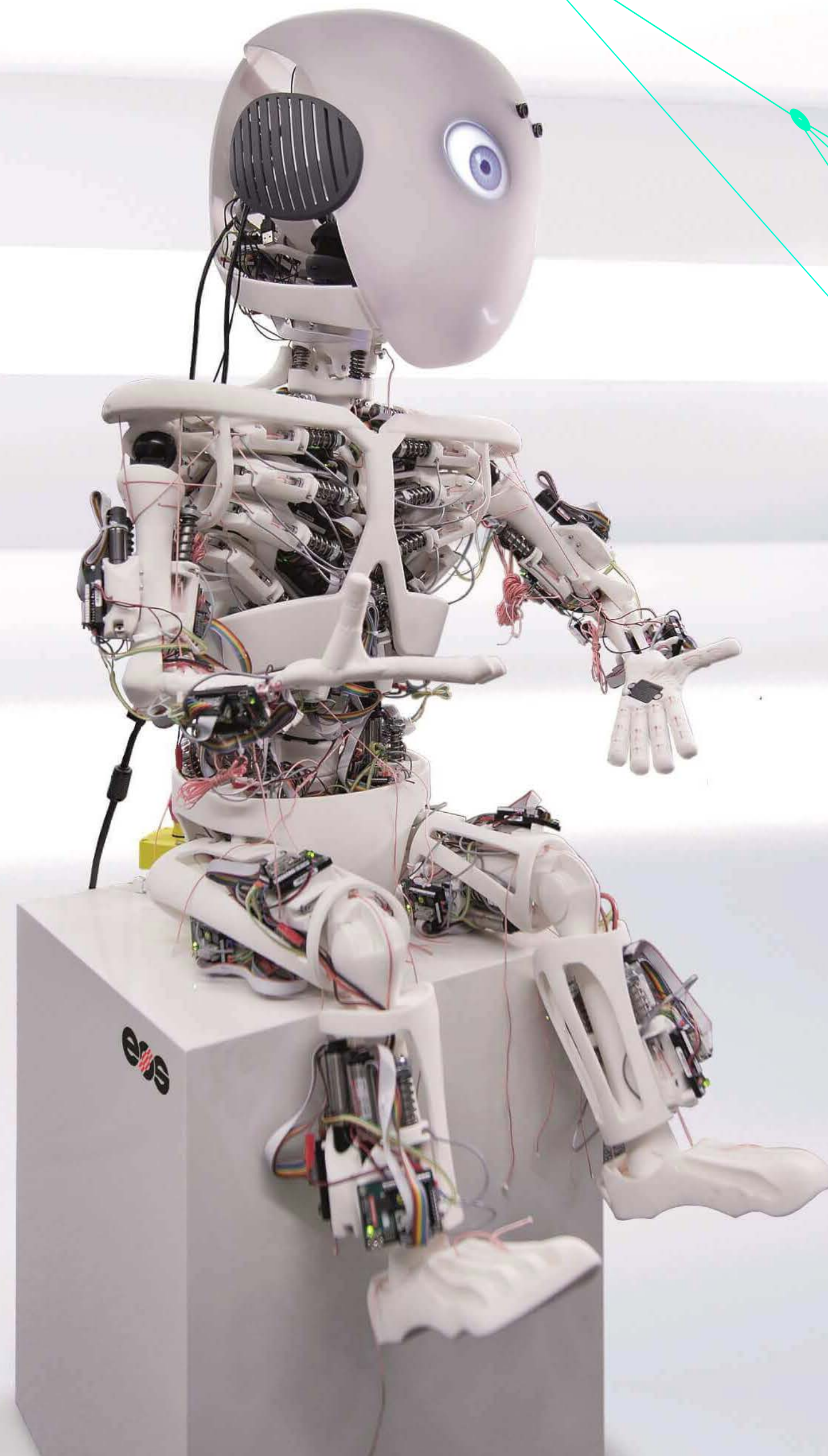

Mission to the Moon -
Vodafone baut 2019 ein LTE-Netz
auf dem Mond auf



Büroideen morgen

Mobiler Assistent
Cimon

© Cimon | Bild: DLR

wagner

Immobilienkongress, Augsburg - 09.05.19

Wohn- und
Büroumgebung 2100 (?)

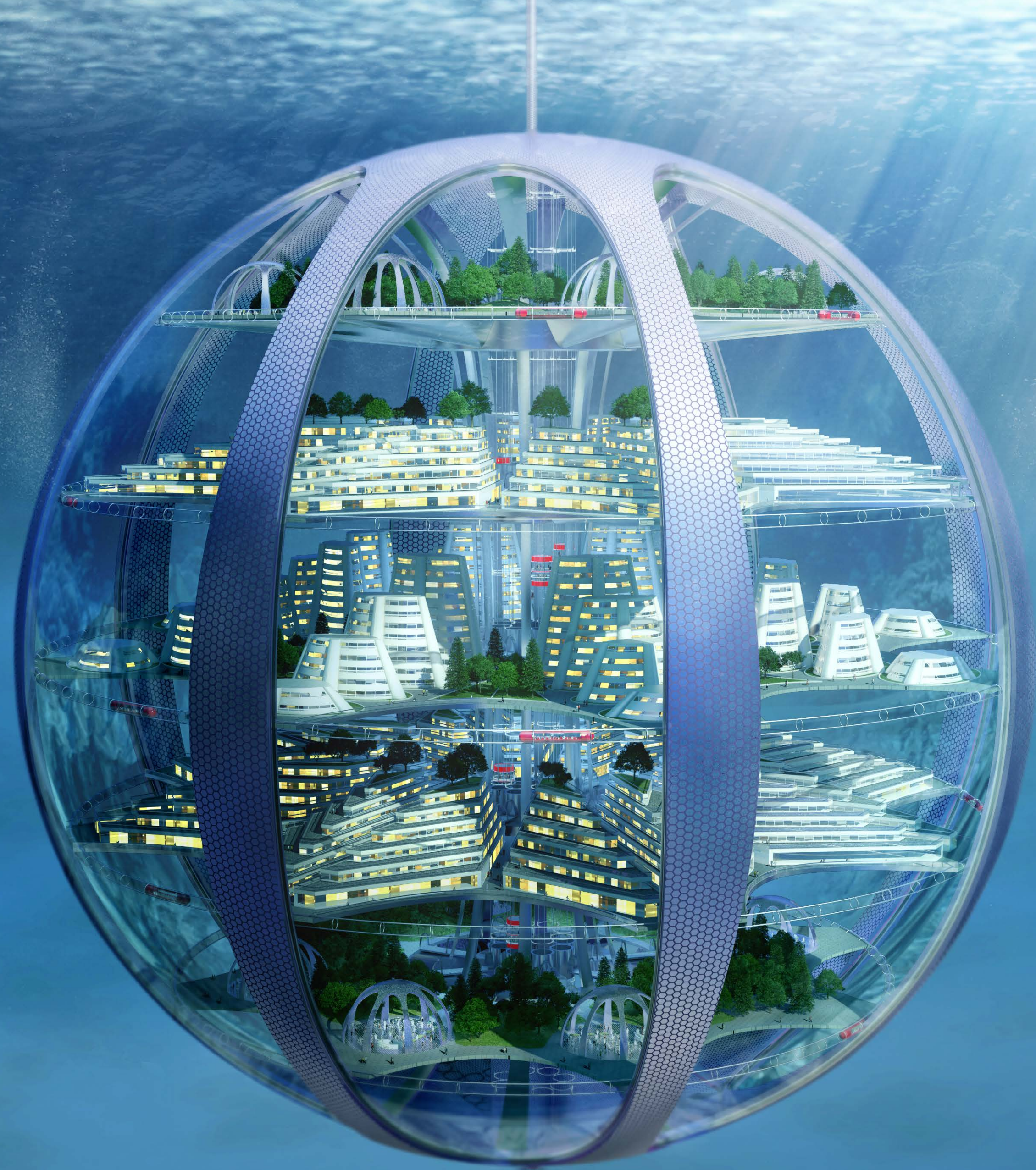

Dondola

Bleiben Sie neugierig, denn
„es kommt darauf an, bewegt zu sein..“

Auguste Rodin - 1840 - 1917

Ihr Wagner-Team

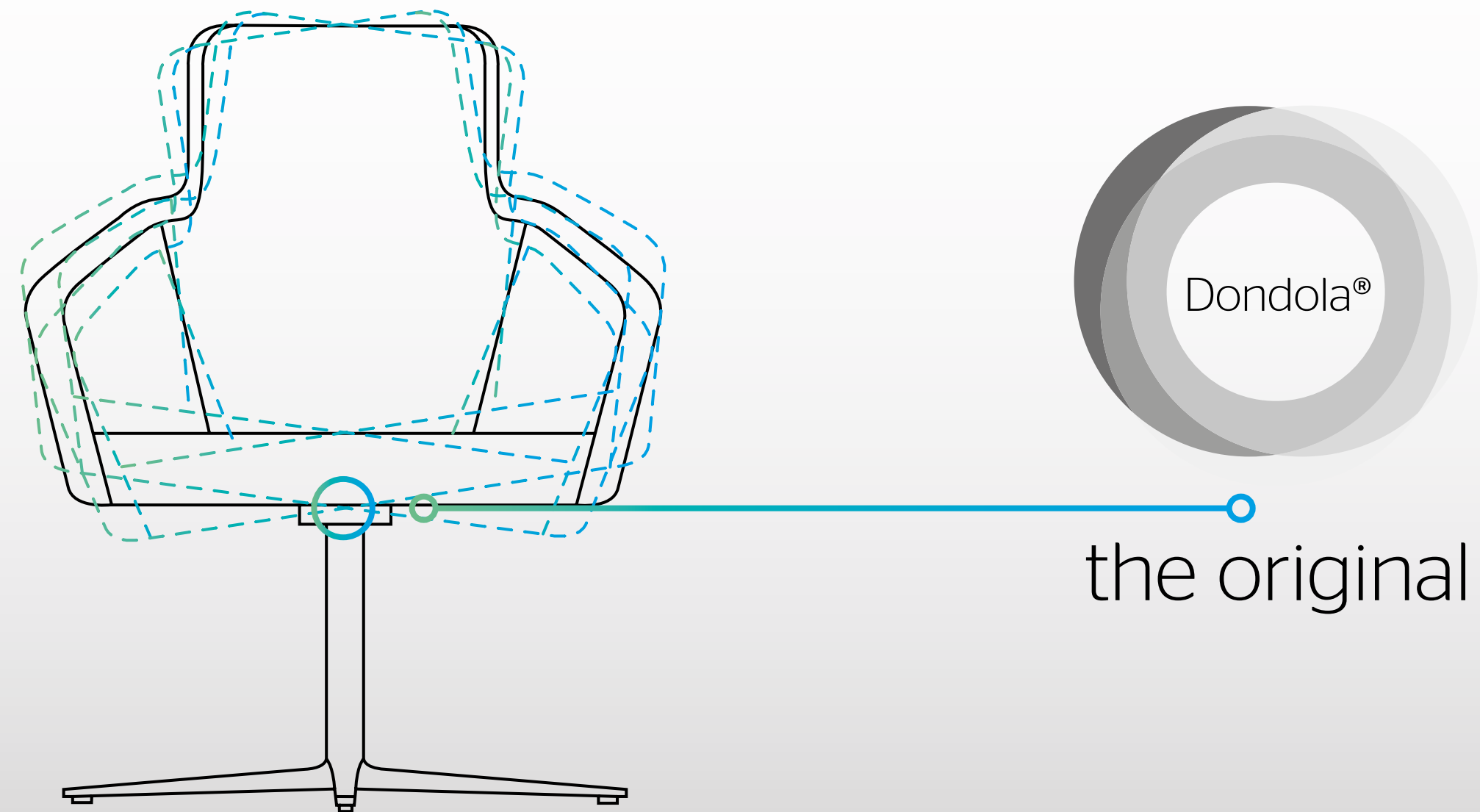

wagner

A³ Immobilienkongress, Augsburg - 09.05.19

- 1) ASB Landesverband Hessen e.v. (Hrsg.), Autoren: Kulick, A., Quarch, C., Teunen, J.: Officina Humana, Stuttgart 2017.
- 2) Bauer, W. (Hrsg.), Stiefel, K. - P., Rief, S.: Corporate Innovation Labs - Eine explorative Studie, Fraunhofer Verlag Stuttgart 2019.
- 3) Bauer, W. (Hrsg.), Jurecic, M., Rief, S. Stolze, D.: Office, Analytics, Fraunhofer Verlag Stuttgart 2018.
- 4) Bauer, W. (Hrsg.), Stiefel, K.- P., Rief, S.: Coworking - Innovationstreiber für Unternehmen, Fraunhofer Verlag Stuttgart 2017.

- 5) Bertelsmann Stiftung: Zukunft der Arbeit, Coworking Spaces.
Ein Modell differenziert sich verfügbar unter www.zukunftderarbeit.org,
- 6) Industrieverband Büro und Arbeitswelt, IBA (Hrsg.): IBA- Studie 2017-
Wohlbefinden im Büro, Wiesbaden 2017.
- 7) Josef, B. et. al., Coworking aus Unternehmenssicht II: Out of Office - into the Flow, Institut
für Wirtschaftsinformatik / Forschungsinstitut für Arbeit und Arbeitswelten, Universität
St. Gallen 2019.
- 8) Streit, M.: Die Generation Z könnte den Coworking- Boom beenden, verfügbar
unter www.handelsblatt.com, 12/2018.